

NOVUS
www.novus-mps.de

859-0592 11/09 Technische und Design Änderungen vorbehalten! Technical and design modifications reserved!

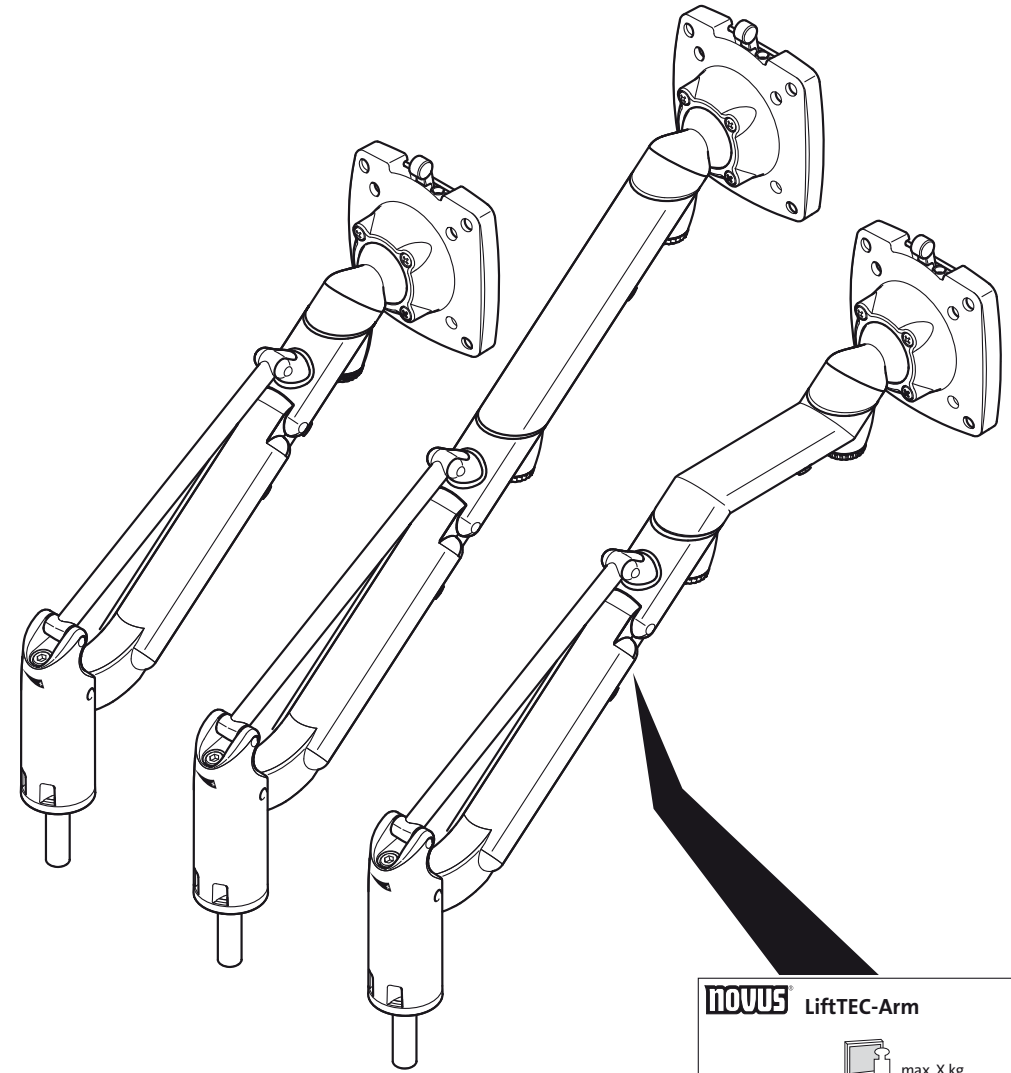

NOVUS LiftTEC-Arm
max. X kg

3-8 kg

7-15 kg



LiftTEC-Arm I

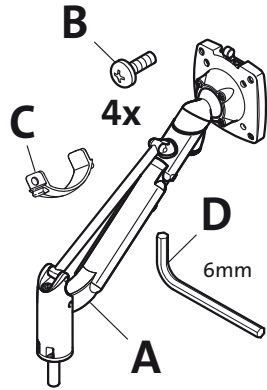

LiftTEC-Arm II

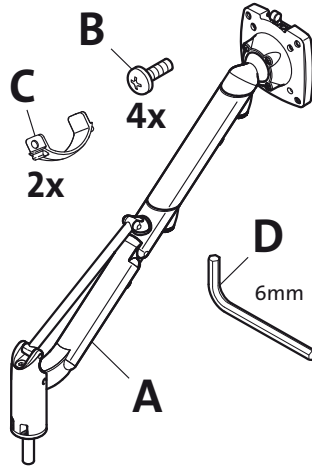

LiftTEC-Arm III

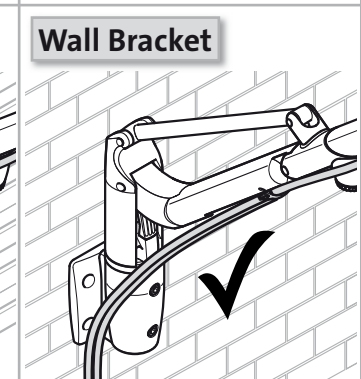
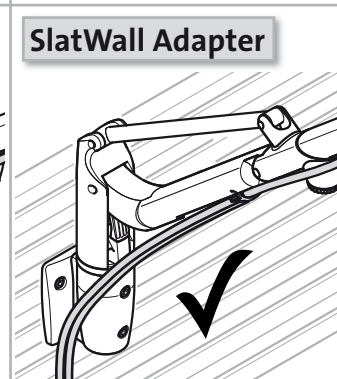
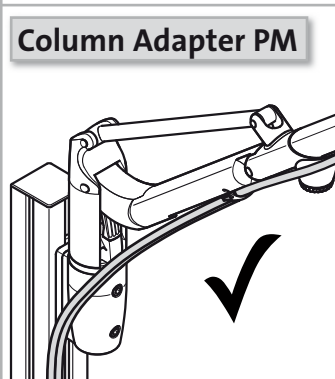
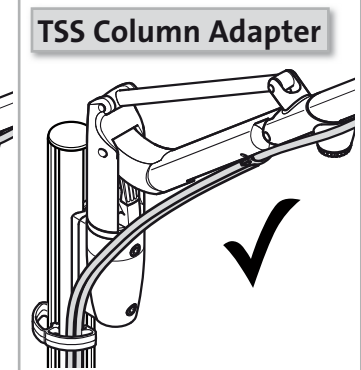
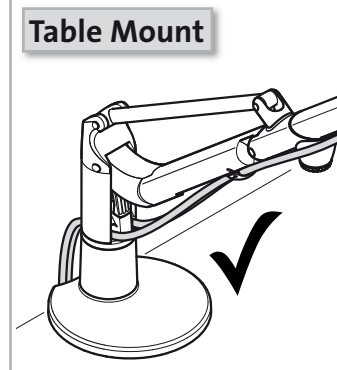
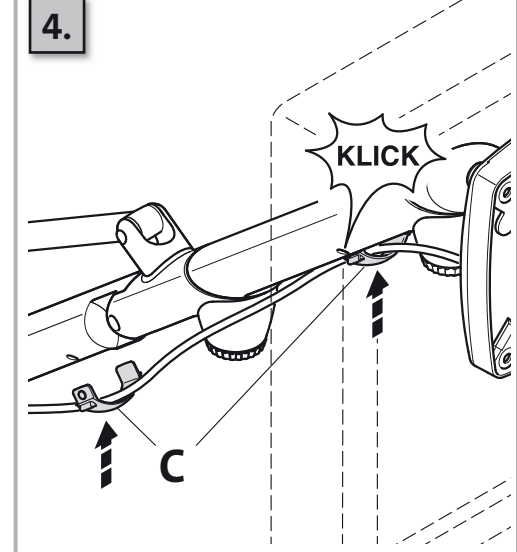
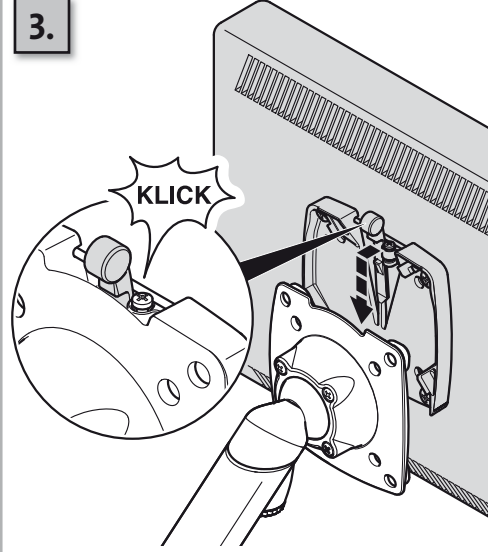
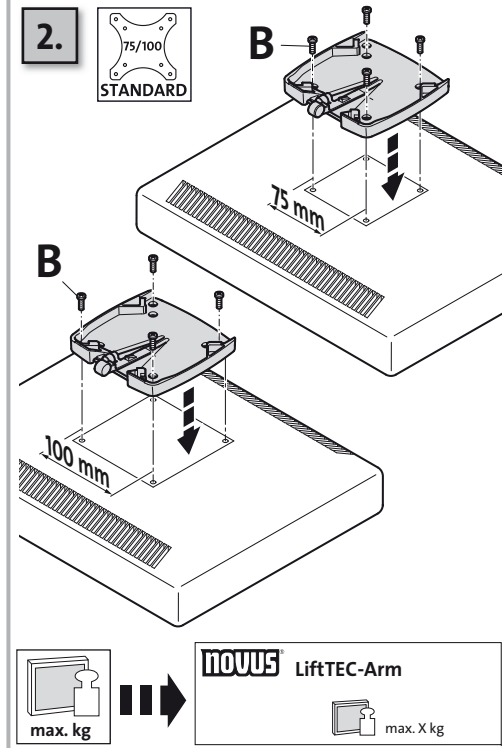
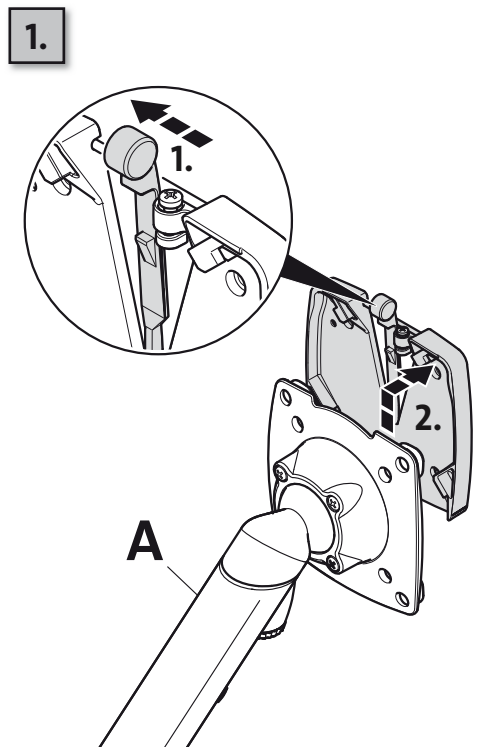
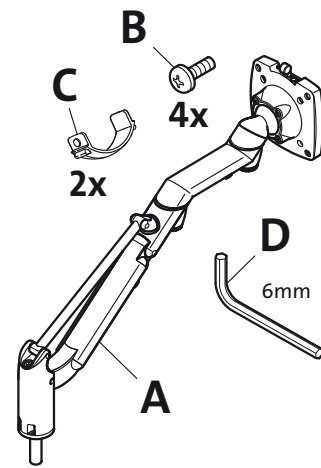

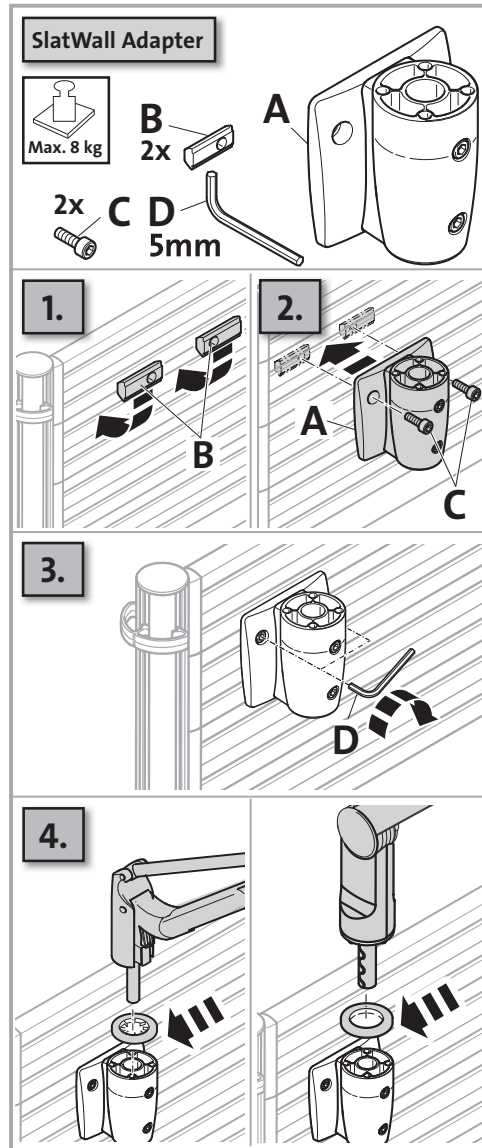
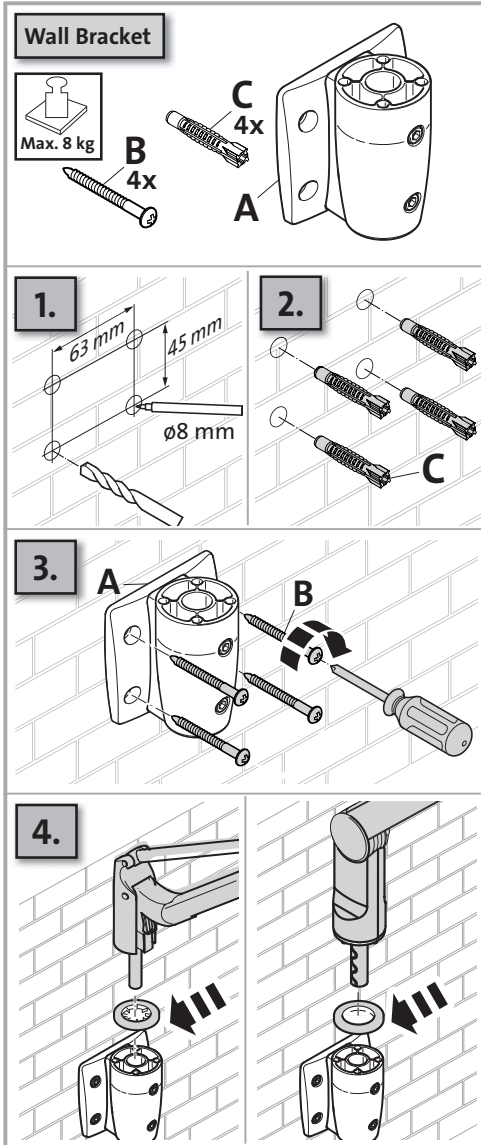

Technische und Design Änderungen vorbehalten! Technical and design modifications reserved!

Table Mount

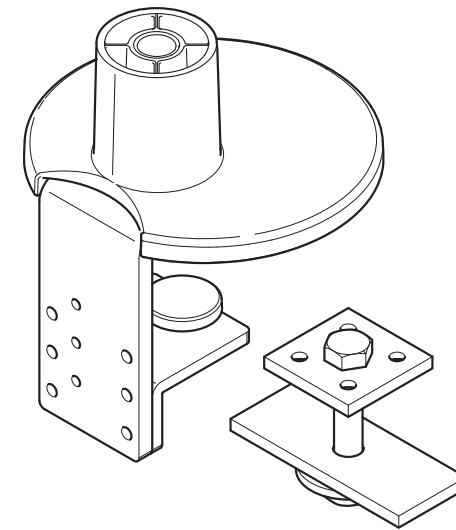

TSS Column Adapter

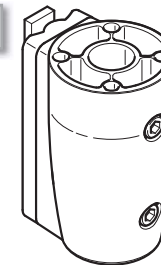

Column Adapter PM

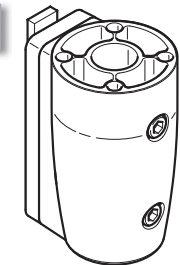

Wall Bracket

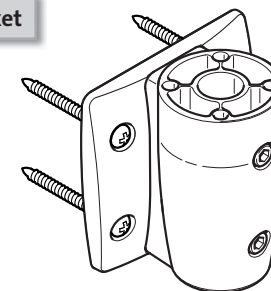

SlatWall Adapter

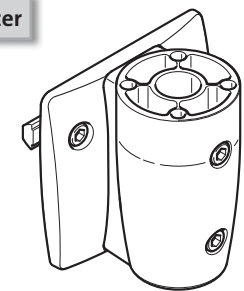

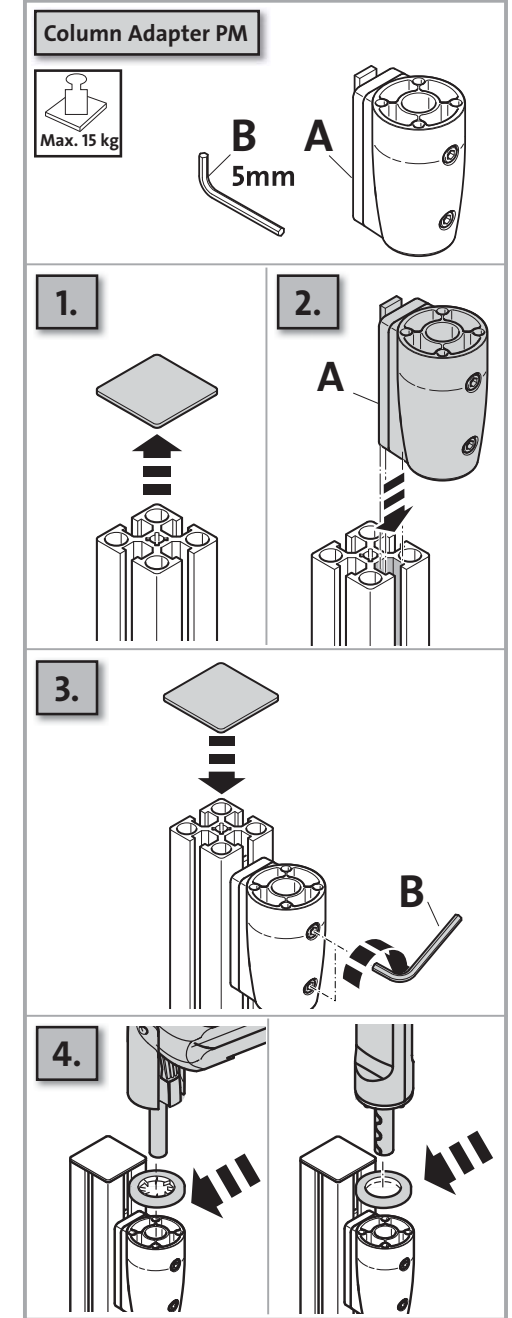
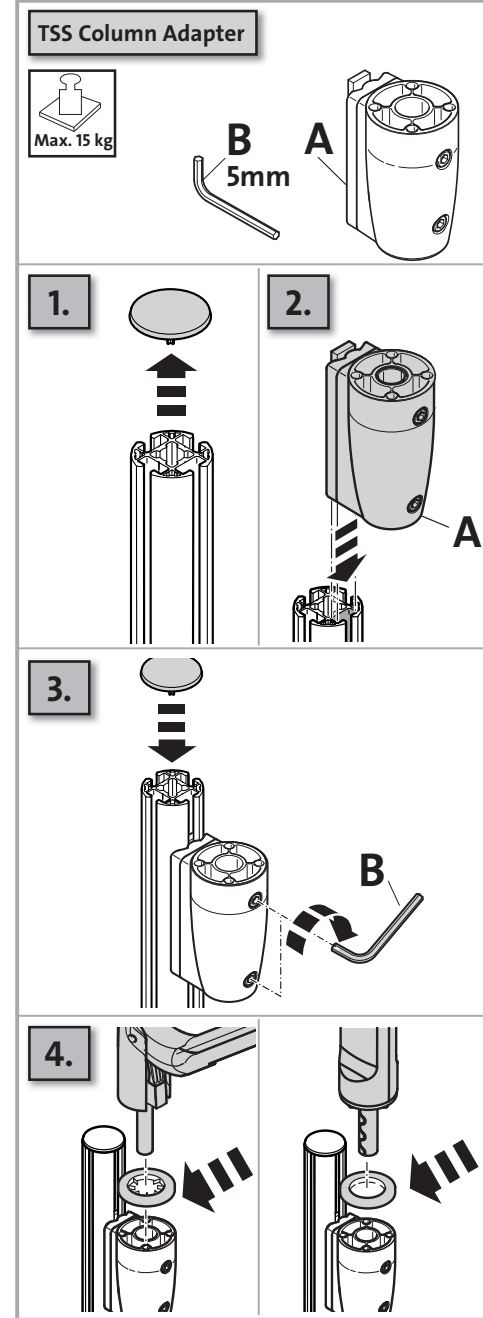
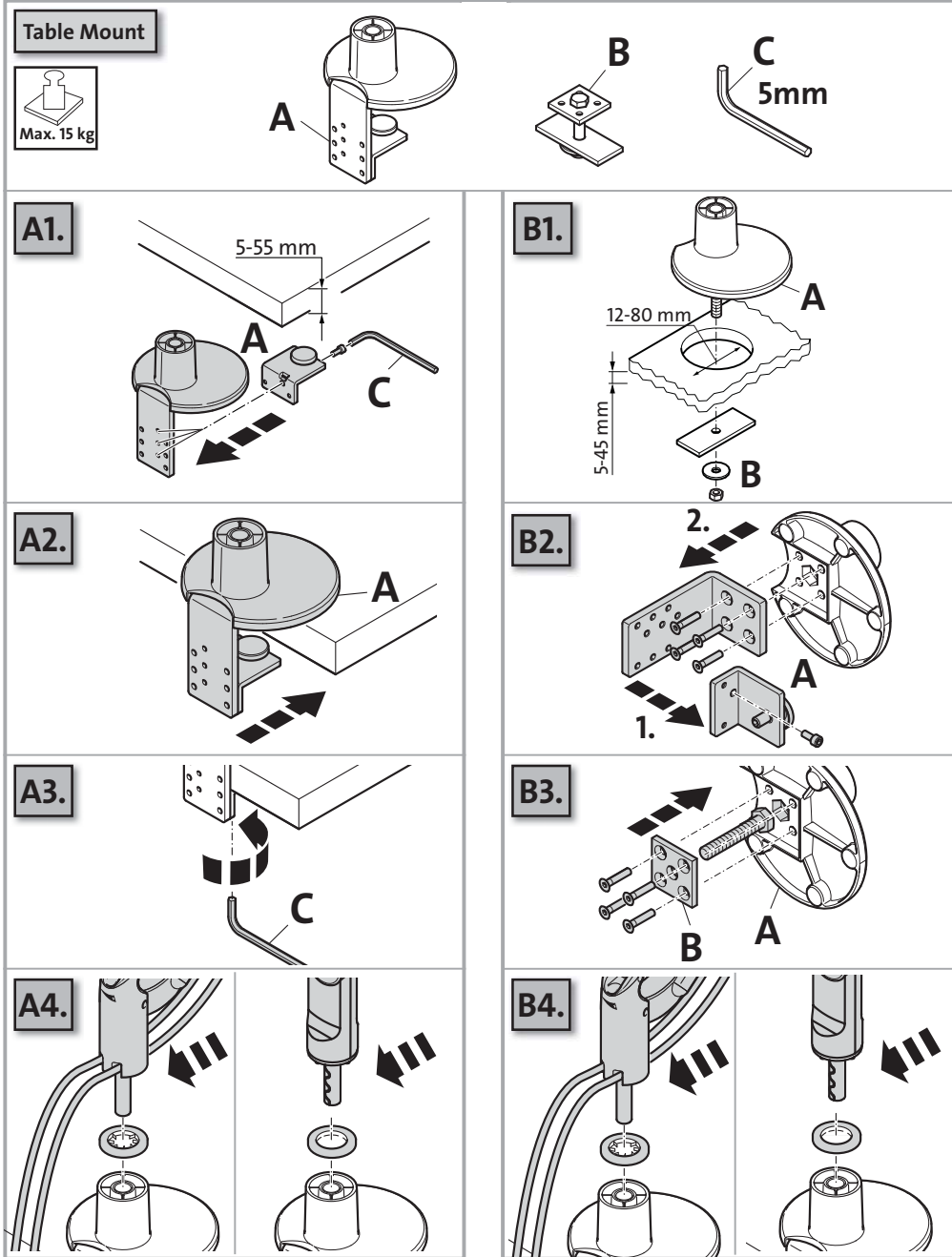



D	Original der allgemeinen Sicherheitshinweise	2
GB	Translation of the original safety precautions	4
F	Traduction de la version originale des consignes de sécurité générales	6
NL	Vertaling van de originele veiligheidsvoorschriften	8
I	Traduzione delle avvertenze relative alla sicurezza originali	10
E	Traducción de las indicaciones de seguridad originales	12
P	Tradução das instruções de segurança originais	14
PL	Tłumaczenie oryginalnych wskazówek dotyczących bezpieczeństwa	16
CZ	Překlad originálních bezpečnostních pokynů	18
BG	Превод на оригиналните указания за безопасност	20
RO	Traducerea indicațiilor de securitate generale originale	22
RUS	Перевод оригинальных указаний по технике безопасности	24
GR	Μετάφραση του πρωτοτύπου των υποδείξεων ασφάλειας	26
ARABIC	ترجمة تعليمات الأمان الأصلية	29



WARNUNG Lesen Sie alle Sicherheitshinweise und Anweisungen. Versäumnisse bei der Einhaltung der Sicherheitshinweise und Anweisungen können elektrischen Schlag, Brand und/oder schwere Verletzungen verursachen.

Diese Sicherheitshinweise gehören zum Produkt. Lesen Sie alle Sicherheitshinweise aufmerksam durch und bewahren Sie diese zum Nachlesen sorgfältig auf. Geben Sie die Sicherheitshinweise auch an Dritte weiter, um einen sicheren Umgang mit dem Produkt zu gewährleisten. Bei Schäden, die durch Nichtbeachtung der beiliegenden Dokumentation verursacht werden, erlischt der Garantieanspruch. Für Folgeschäden (Sach- und/oder Personenschäden), die durch unsachgemäße Handhabung oder Nichtbeachten der beiliegenden Dokumentation verursacht werden, übernehmen wir keine Haftung!

1) Sicherheitshinweise zur Montage/Wartung

- a) **Das Produkt ist ausschließlich für den privaten und den internen Gebrauch von gewerblichen und behördlichen Anwendern bestimmt.**
- b) **Befestigen Sie das Produkt nur an einen ausreichend stabilen Untergrund.** Die Montage ist nur von fachkundigen Personen vorzunehmen.
- c) **Vor der Montage ist die Beschaffenheit des Untergrundes (Stabilität und Dicke) zu prüfen.**
- d) **Achten Sie auf ausreichende Standfestigkeit des Tisches.**
- e) **Überschreiten Sie nicht die für das Produkt angegebene Tragkraft.** Die zulässige Tragkraft finden Sie auf dem Typenschild und in der Benutzerinformation.
- f) **Durchmesser und Tiefe der Befestigungslöcher sind so zu wählen, dass alle Dübel und Schrauben einwandfrei und fest eingesetzt werden können.** Verwenden Sie alle Befestigungsschrauben.
- g) **Stellen Sie vor dem Bohren von Befestigungslöchern sicher, dass sich hinter der Befestigungsoberfläche keine elektrischen Kabel, Wasserleitungen oder ähnliche Systeme befinden.**
- h) **Überprüfen Sie regelmäßig die Schraubverbindungen des montierten Produkts und der Befestigung am Untergrund.** Durch häufiges Hin- und Herbewegen könnten sich die Verbindungen lösen.
- i) **Wenn kein sicherer Betrieb mehr möglich ist, nehmen Sie das Produkt außer Betrieb und schützen Sie es vor unbeabsichtigter Verwendung.** Der sichere Betrieb ist nicht mehr gewährleistet, wenn das Gerät z.B. sichtbare Schäden aufweist, nicht mehr ordnungsgemäß funktioniert, über einen längeren Zeitraum gelagert wurde, erheblichen Transportbelastungen ausgesetzt wurde.
- j) **Reinigungshinweis:** Vor der Reinigung Netzstecker ziehen. Benutzen Sie keine ätzenden, scheuernden Mittel, sondern nur ein feuchtes Tuch zur Reinigung.

2) Elektrische Sicherheit

- a) **Der Anschlussstecker des Produkts muss in die Steckdose passen. Der Stecker darf in keiner Weise verändert werden.** Unveränderte Stecker und passende Steckdosen verringern das Risiko eines elektrischen Schlages.
- b) **Die Installation und Verlegung von Leitungen muss den elektrotechnischen Regeln entsprechend erfolgen.** Insbesondere sind Netz- und Datenleitungen gegen Verdrehen sowie Quetschen

oder Scheren zu sichern.

c) **Zweckentfremden Sie das Kabel nicht, zum Beispiel um das Produkt zu tragen, aufzuhängen oder um den Stecker aus der Steckdose zu ziehen. Halten Sie das Kabel fern von Hitze, Öl, scharfen Kanten oder sich bewegenden Geräteteilen.** Beschädigte oder verwickelte Kabel erhöhen das Risiko eines elektrischen Schlages.

d) **Bevor Wartungen am Gerät vorgenommen werden, ist sicherzustellen, dass der Stecker von der Steckdose getrennt ist.** Diese Maßnahme verringert das Risiko eines elektrischen Schlages.

3) Sicherheit von Personen

a) **Das Produkt gehört nicht in Kinderhände!** Das Produkt enthält Kleinteile, die verschluckt werden können und zum Erstickten führen. Verpackungsteile (z.B. Folien, Styropor) können für Kinder gefährlich sein. Erstickungsgefahr! Verpackungsteile von Kindern fernhalten.

b) **Achten Sie darauf, dass der Arbeitsraum des montierten Produkts frei von Gegenständen ist.** Kollisionsgefahr!

c) **Aus Sicherheits- und Zulassungsgründen ist das eigenmächtige Umbauen und/oder Verändern des Produkts nicht gestattet.** Es besteht Verletzungsgefahr!

4) Service

a) **Zur Vermeidung von Gefährdungen dürfen defekte Netzleitungen nur vom Hersteller, seinem Servicevertreter oder einer vergleichbaren Fachkraft ausgetauscht werden.** Nur Original Novus-Ersatzteile verwenden.

b) **Eine Wartung des Produkts darf nur durch NOVUS oder von einer entsprechenden Fachkraft vorgenommen werden.**

c) **Lassen Sie Ihr Produkt nur von qualifiziertem Fachpersonal und nur mit Originalersatzteilen reparieren.** Damit wird sichergestellt, dass die Sicherheit des Produktes erhalten bleibt.

Sollten Sie noch Fragen haben, wenden Sie sich bitte an unseren technischen Kundendienst.



WARNING Read all safety precautions and instructions. Any failure to follow these safety precautions and instructions may result in electric shock, fire and/or severe injuries.

These safety precautions belong to the product. Carefully read all of the safety precautions and keep them in a safe place for future reference. Also pass these safety precautions on to third parties to ensure that the product is handled and used in a safe manner. The warranty will become null and void in the event of any damage resulting from the failure to follow the enclosed documentation. We assume no liability for consequential damage (damage to property and/or personal injury) that is caused by improper handling or any failure to follow the enclosed documentation!

1) Safety precautions relating to installation/maintenance

- The product is only intended for personal and internal application by commercial and public authority users.**
- Only attach the product to a surface providing sufficient stability.** Installation must be carried out by a qualified person only.
- Before installation, check the quality of the mounting surface (stability and thickness).**
- Make sure the desk is standing firmly enough.**
- Do not exceed the carrying capacity specified for the product.** The permissible carrying capacity is shown on the type plate and in the user information.
- Diameter and depth of the mounting holes must be selected to give all fixing plugs and screws a proper and tight fit.** Use all of the fixing screws.
- Before you drill the mounting holes, make sure there are no electrical cables, water pipes or similar systems behind the mounting surface.**
- Regularly check the screw connections of the mounted product and its attachment to the mounting surface.** Frequently moving the product back and forth might loosen the connections.
- If it is no longer possible to operate the product in a safe manner, take it out of service and secure it against inadvertent use.** Safe operation is no longer ensured if the product shows visible damage, does not work properly any more, has been in storage for a prolonged period or exposed to considerable stress during transportation.
- Cleaning information:** Unplug before cleaning. Do not use any caustic, abrasive products for cleaning. Merely use a moist cloth.

2) Electrical safety

- The product's power plug must fit the power socket. The plug must not be modified in any way.** Unmodified plugs and appropriate power sockets reduce the risk of electric shock.
- Installation and wiring must comply with the electrical code of practice.** Mains-power and data cables in particular must be protected from twisting, getting trapped or chafing.
- Do not misuse the cord for carrying the product, hanging it up or unplugging it for example. Keep the cable away from heat, oil, sharp edges or moving tool parts.** Damaged or ravelled cords increase the risk of electric shock.



تحذير إقرءوا التحذيرات والتعليمات الخاصة بالأمان بعناية. قد يسبب عدم الالتزام بالتعليمات والتحذيرات صدمة كهربائية. حريق و/أو إصابات خطيرة.

تعود تعليمات الأمان هذه إلى المنتج. إقرءوا إرشادات الأمان بعناية واحفظوها لإعادة قراءتها عند الحاجة. سلّموا تعليمات الأمان لأخرين لضمان عمل آمن بالمنتج. يسقط استحقاق الضمان عند حدوث أضرار ناجمة عن عدم مراعاة المُستند المُرفق. لا تتحمل مسؤولية أضرار (عينية وبشرية) ناجمة عن استعمال خاطئ للمنتج أو من عدم اتباع تعليمات المُستند المُرفق!

1) إرشادات الأمان الخاصة بالتركيب والصيانة

- المنتج مُخصص للاستعمال الشخصي والداخلي للمُستخدمين التجاريين والحكوميين.
- لا تُركبوا المنتج إلا على سطح ثابت. يجب تركيبه من قبل أشخاص مُختصين فقط.
- يجب التأكد من متانة القاعدة (الثبات والسماكة) قبل التركيب.
- تأكدوا من ثبات الطاولة الجيد.
- لا تتجاوزوا قدرة تحميل المنتج المُحددة. يمكن أخذ قدرة التحميل المسموح بها من لوحة الصنف ومعلومات المستخدم.
- يجب اختيار قطر وعمق حُفر التثبيت بحيث يُمكن إدخال الإسفين والمسامير المولب بسهولة وثبات. استعملوا جميع مسامير التركيب المولبة.
- تأكدوا قبل حفر ثقب التثبيت من عدم وجود كابلات كهربائية أو أنابيب مياه أو ما شابه ذلك خلف سطح التثبيت.
- افحصوا بانتظام ثبات المسامير المولبة الخاصة بالمنتج وأداة التثبيت على القاعدة. يُمكن انحلال الوصلات بسبب التحريك المُتواصل.
- في حال عدم إمكانية تشغيل آمن للمنتج. رجاء توقيفه عن العمل وحمايته من التشغيل غير المقصود. يُصبح التشغيل غير آمن عند ظهور أضرار على الجهاز مثلاً أو لم يعد يعمل بانتظام أو تم تخزينه لمدة طويلة أو تعرض لظروف نقل قاسية.
- تعليمات التنظيف: افصل المنتج من التيار الكهربائي قبل التنظيف. لا تستخدم مواد كاوية أو خشنة للتنظيف. استعمل قطعة قماش رطبة فقط.

2) السلامة الكهربائية

- يجب أن يكون مقبس المنتج مُناسباً للمقابس. لا يُسمح بإجراء أية تعديلات على المقبس بأي حال من الأحوال. تُقلل المقابس غير المُعدلة والمقابس المُناسبة من خطر حدوث صدمة كهربائية.
- يجب أن يتم تركيب وتوصيل الخطوط حسب الأنظمة التقنية الكهربائية. يجب تأمين خطوط الشبكة الكهربائية والمعلومات. خاصة من الالتواء والسحق والمقصات.
- لا تستعملوا الكبل لغير الاستعمالات المُخصص لها. مثلاً لحمل المنتج أو لتعليقه أو لسحب

القابس من المقبس. احفظوا الكبل بعيداً عن الحرارة والزيت والأطراف الحادة أو من أجزاء الجهاز المتحركة. تزيد الكابلات التالفة أو المتشابكة من خطر حدوث صدمة كهربائية. (د) يجب التأكد قبل القيام بصيانة الجهاز من انفصال القابس من المقبس. يقلل هذا الاجراء من خطر حدوث صدمة كهربائية.

3) سلامة الأشخاص

(أ) يُحظر وضع المنتج في متناول الأطفال! يحتوي المنتج على أجزاء صغيرة يمكن ابتلاعها مما يسبب الاختناق. قد تسبب قطع التغليف (مثل الرقائق والبوليستيرين) خطراً على الأطفال. خطر الاختناق! لا تضعوا قطع التغليف في متناول الأطفال. (ب) تأكدوا من خلو مساحة عمل/حركة المنتج المركب من القطع. خطر الاصطدام! (ج) لا يُسمح لأسباب تتعلق بالسلامة والترخيص القيام بتغيير في تصميم المنتج و/أو إجراء تعديلات فيه. خطر الإصابة!

4) الخدمة

(أ) لا يُسمح القيام بتصليح الخطوط الكهربائية التالفة إلا من قبل الشركة المصنعة أو من وكيل الخدمة أو من قبل تقني مختص لتجنب الأخطار. استعملوا قطع الغيار الأصلية من NOVUS فقط. (ب) لا يُسمح بإجراء صيانة المنتج إلا من قبل NOVUS أو تقني مختص. (ج) كلفوا أشخاص فنيين مؤهلين فقط بتصليح مُنتجكم وذلك باستعمال قطع غيار أصلية. يضمن ذلك سلامة المنتج.

رجاء الاتصال بخدمة عملائنا التقنية في حال وجود أسئلة أخرى.

d) Before any maintenance or servicing work is carried out on the product, always make sure it is unplugged. This measure will reduce the risk of an electrical shock.

3) Personal safety

a) **This product does not belong in the hands of children!** The product contains small parts that could be swallowed and cause suffocation. Packaging material (e.g. plastic sheeting, polystyrene) can be dangerous to children. They could suffocate! Keep packaging material away from children.
b) **Make sure the work room the product is installed in is free from objects.** Collision hazard!
c) **For safety and licensing reasons, unauthorised modifications and/or changes to the product are not permitted.** Risk of injury!

4) Service

a) **To avoid hazards, faulty mains power cables must only be replaced by the manufacturer, its service agent or a comparable skilled person.** Only use genuine Novus replacement parts.
b) **The product must only be serviced by NOVUS or an appropriately skilled person.**
c) **Only have your product repaired by a qualified and skilled person who must only use genuine replacement parts.** This will reliably maintain the safety of the product.

If you have any questions, please contact our technical support service.

Traduction de la version originale des consignes de sécurité générales



ATTENTION Veuillez lire attentivement l'ensemble des consignes de sécurité. Le non-respect des consignes de sécurité peut provoquer une décharge électrique, un incendie et / ou de graves blessures.

Les présentes consignes de sécurité font partie du produit. Faites une lecture attentive de toutes les consignes de sécurité et conservez-les avec soin afin de pouvoir vous y reporter. Transmettez également les consignes de sécurité à des tiers afin de garantir une manipulation sûre du produit. En cas de dommages provoqués par le non-respect la documentation ci-jointe, toute garantie devient caduque. Nous déclinons toute responsabilité pour les dommages consécutifs (dommages matériels et/ou corporels) provoqués par utilisation incorrecte des produits ou non-respect de la documentation ci-jointe !

1) Consignes de sécurité pour le montage et la maintenance

- a) **Le produit est exclusivement destiné à l'usage privé et à l'usage interne par des utilisateurs professionnels et administratifs.**
- b) **Fixez le produit uniquement sur un support suffisamment stable.** Le montage ne doit être effectué que par des personnes compétentes.
- c) **Avant le montage, vérifiez la qualité du support (stabilité et épaisseur).**
- d) **Veillez à ce que la stabilité de la table soit suffisante.**
- e) **Ne dépassez pas la charge utile indiquée pour le produit.** Vous trouverez la charge utile admise sur la plaque signalétique et dans les informations aux utilisateurs.
- f) **Choisir le diamètre et la profondeur des trous de fixation de telle sorte que toutes les douilles et vis puissent être parfaitement et solidement insérées.** Servez-vous de toutes les vis de fixation.
- g) **Avant le perçage de trous de fixation, assurez-vous qu'aucun câble électrique, conduite d'eau ou système similaire ne se trouve derrière la surface de fixation.**
- h) **Vérifiez régulièrement les raccords vissés du produit monté et de la fixation au support.** Des déplacements fréquents pourraient desserrer les raccords.
- i) **S'il s'avère qu'un fonctionnement sécurisé n'est plus possible, mettre le produit hors service et le protéger contre toute remise en marche involontaire.** Le fonctionnement sécurisé n'est plus garanti lorsque l'appareil présente par exemple des dommages visibles, ne fonctionne plus correctement, après une immobilisation prolongée ou après un transport particulièrement rude.
- j) **Indication relative au nettoyage :** avant le nettoyage, débrancher l'appareil. N'utilisez pas de produits corrosifs et abrasifs pour le nettoyage, mais uniquement un chiffon humide.

2) Sécurité électrique

- a) **La fiche de connexion du produit doit être adaptée à la prise femelle. Toute modification de la fiche est interdite.** L'utilisation de fiches non modifiées et de prises de courant adéquates permet de restreindre le risque de décharge électrique.
- b) **L'installation et la pose de lignes doivent être conformes aux règles électrotechniques.** Protéger notamment les lignes de réseaux et de données afin d'éviter qu'elles ne se tordent ainsi que contre l'écrasement ou le cisaillement.

Μετάφραση του πρωτοτύπου των υποδείξεων ασφαλείας

β) **Η εγκατάσταση και τοποθέτηση αγωγών πρέπει να γίνεται σύμφωνα με τους ηλεκτροτεχνικούς κανόνες.** Ιδιαίτερα πρέπει να ασφαρίζονται αγωγοί δικτύου και δεδομένων έναντι συστροφής, σύνθλιψης ή τσακίσματος.

γ) **Δεν επιτρέπεται η χρήση του καλωδίου για άλλους σκοπούς, π.χ. για μεταφορά του προϊόντος, για ανάρτηση ή για τράβηγμα του βύσματος από την ηλεκτρική πρίζα. Διατηρείτε το καλώδιο μακριά από θερμότητα, λάδια, αιχμηρές ακμές ή κινούμενα εξαρτήματα συσκευών.** Φθαρμένα ή συστραμμένα καλώδια αυξάνουν τον κίνδυνο ηλεκτροπληξίας.

δ) **Πριν από την εκτέλεση συντηρήσεων στη συσκευή, πρέπει να διασφαλιστεί το γεγονός ότι το βύσμα έχει αποσυνδεθεί από την ηλεκτρική πρίζα.** Αυτό το μέτρο προστασίας ελαχιστοποιεί τον κίνδυνο ηλεκτροπληξίας.

3) Ασφάλεια ατόμων

- α) **Το προϊόν δεν επιτρέπεται να καταλήξει σε παιδικά χέρια!** Το προϊόν περιέχει μικρά εξαρτήματα, τα οποία ενδέχεται να καταπιωθούν και να προκαλέσουν ασφυξία. Εξαρτήματα συσκευασίας (π.χ. μεμβράνες, Styrofoam) μπορεί να γίνουν επικίνδυνα για παιδιά. Κίνδυνος ασφυξίας! Διατηρείτε εξαρτήματα συσκευασίας μακριά από παιδιά.
- β) **Προσέχετε ώστε ο χώρος εργασίας του συναρμολογημένου προϊόντος να είναι ελεύθερος από αντικείμενα.** Κίνδυνος σύγκρουσης!
- γ) **Για λόγους ασφαλείας και έγκρισης δεν επιτρέπεται η αυθαίρετη μετατροπή ή/και αλλαγή του προϊόντος.** Υπάρχει κίνδυνος τραυματισμού!

4) Σέρβις

- α) **Προς αποφυγή κινδύνων η αντικατάσταση ελαττωματικών αγωγών δικτύου επιτρέπεται να γίνεται μόνο από τον κατασκευαστή, τον αντιπρόσωπό του για σέρβις ή από ισότιμο εξειδικευμένο προσωπικό.** Χρησιμοποιείτε μόνο αυθεντικά ανταλλακτικά Novus.
- β) **Η συντήρηση του προϊόντος επιτρέπεται να γίνεται μόνο από την NOVUS ή από αντίστοιχο εξειδικευμένο προσωπικό.**
- γ) **Η επισκευή του προϊόντος σας επιτρέπεται να γίνεται μόνο από ικανό και εξειδικευμένο προσωπικό και μόνο με χρήση αυθεντικών ανταλλακτικών.** Έτσι διασφαλίζεται η συνεχής ασφάλεια του προϊόντος.

Σε περίπτωση περαιτέρω αποριών σας, παρακαλούμε να απευθύνεστε στην υπηρεσία τεχνικής υποστήριξης πελατών της εταιρίας μας.



ΠΡΟΕΙΔΟΠΟΙΗΣΗ Διαβάστε όλες τις υποδείξεις και οδηγίες ασφαλείας. Παραλήψις κατά την τήρηση των υποδείξεων και οδηγιών ασφαλείας ενδέχεται να προκαλέσουν ηλεκτροπληξία, πυρκαγιά ή/και σοβαρούς τραυματισμούς.

Αυτές οι υποδείξεις ασφαλείας ανήκουν στο προϊόν. Διαβάστε προσεκτικά όλες τις υποδείξεις ασφαλείας και διαφυλάξτε σε ασφαλές μέρος για μελλοντική χρήση. Μεταβιβάστε τις υποδείξεις ασφαλείας επίσης σε τρίτους, για να διασφαλιστεί έτσι ο ασφαλής χειρισμός του προϊόντος. Σε περίπτωση βλαβών, οι οποίες οφείλονται σε παραβίαση της παρούσας τεκμηρίωσης, διαγράφεται η εγγυητική αξίωση. Για επακόλουθες βλάβες (υλικές ή/και σωματικές βλάβες), οι οποίες οφείλονται σε ακατάλληλο χειρισμό ή παραβίαση της παρούσας τεκμηρίωσης, δεν αναλαμβάνουμε καμία ευθύνη!

1) Υποδείξεις ασφαλείας για συναρμολόγηση/εγκατάσταση

- α) Το προϊόν προβλέπεται αποκλειστικά για ιδιωτική χρήση και εσωτερική χρήση από επαγγελματίες χρήστες και χρήστες δημοσίων αρχών.
- β) Στερεώστε το προϊόν μόνο σε υπόστρωμα με επαρκή σταθερότητα. Η συναρμολόγηση πρέπει να γίνεται μόνο από εξειδικευμένο προσωπικό.
- γ) Πριν από τη συναρμολόγηση πρέπει να γίνεται έλεγχος της ποιότητας του υποστρώματος (σταθερότητα και πάχος).
- δ) Προσέχετε ώστε να υπάρχει επαρκής σταθερότητα του τραπεζιού.
- ε) Μην υπερβαίνετε τη φέρουσα ικανότητα για το συγκεκριμένο προϊόν. Την επιτρεπτή φέρουσα ικανότητα θα την βρείτε στην πινακίδα τύπου και στις πληροφορίες για το χρήστη.
- ζ) Η διάμετρος και το βάθος των διατρήσεων στερέωσης πρέπει να επιλέγεται έτσι ώστε να είναι εφικτή η άψογη και σταθερή τοποθέτηση όλων των σφηνών και βιδών. Χρησιμοποιήστε όλες τις βίδες στερέωσης.
- η) Πριν από το άνοιγμα διατρήσεων στερέωσης βεβαιωθείτε ότι πίσω από την επιφάνεια στερέωσης δεν υπάρχουν ηλεκτρικά καλώδια, αγωγοί νερού ή παρόμοια συστήματα.
- θ) Ελέγχετε τακτικά τις κοχλιωτές συνδέσεις του συναρμολογημένου προϊόντος και της στερέωσης στο υπόστρωμα. Η συχνή κίνηση πέρα δώθε ενδέχεται να οδηγήσει σε χαλάρωση των συνδέσεων.
- ι) Εάν δεν είναι πλέον εφικτή η ασφαλής λειτουργία, περάστε το προϊόν σε αχρηστία και προστατέψτε το από αθέλητη χρήση. Η ασφαλής λειτουργία δεν διασφαλίζεται πλέον, εάν η συσκευή π.χ. παρουσιάζει ορατές βλάβες, δεν λειτουργεί κανονικά, αποθηκεύτηκε για μεγάλο χρονικό διάστημα, εκτέθηκε σε σοβαρές καταπονήσεις κατά τη μεταφορά.
- κ) **Υπόδειξη καθαρισμού:** Πριν από τον καθαρισμό αποσυνδέετε το βύσμα από την πρίζα. Μην χρησιμοποιείτε καυστικά μέσα που προκαλούν εκδορές, αλλά μόνο ένα νωπό πανί καθαρισμού.

2) Ηλεκτρική ασφάλεια

- α) Το βύσμα σύνδεσης του προϊόντος πρέπει να ταιριάζει στην ηλεκτρική πρίζα. Το βύσμα δεν επιτρέπεται να τροποποιηθεί με κανένα τρόπο. Αψογα βύσματα και κατάλληλες ηλεκτρικές πρίζες ελαχιστοποιούν τον κίνδυνο ηλεκτροπληξίας.

- c) **N'utilisez pas le cordon de l'appareil pour, par exemple, porter le produit, l'accrocher ou pour retirer la fiche de la prise de courant. Tenez le cordon à l'écart de sources de chaleur, d'huile, d'arêtes et de parties d'appareil en mouvement.** Les cordons endommagés ou emmêlés augmentent le risque de décharge électrique.
- d) **Avant de procéder à des travaux de maintenance au niveau de l'appareil, s'assurer que la fiche est sortie de la prise.** Cette mesure réduit le risque d'électrocution.

3) Sécurité des personnes

- a) **Tenir le produit hors de portée des enfants !** Le produit contient de petites pièces qui peuvent être ingurgitées et provoquer l'étouffement. Les pièces d'emballages (p. ex. films, polystyrène) peuvent être dangereuses pour les enfants. Danger d'étouffement ! Tenir les pièces d'emballages hors de portée des enfants.
- b) **Veillez à ce que l'espace de travail du produit monté soit dépourvu d'objets.** Danger de collision !
- c) **Pour des raisons de sécurité et d'homologation, il est interdit de modifier la construction et/ou de transformer le produit soi-même.** Risque de blessures !

4) Service après vente

- a) **Pour éviter les dangers, les lignes de secteur défectueuses ne doivent être remplacées que par le fabricant, son représentant de service après-vente ou une main d'œuvre comparable.** N'utiliser que des pièces de rechange originales Novus.
- b) **Toute maintenance du produit ne doit être assurée que par NOVUS ou par une main d'œuvre qualifiée.**
- c) **Faites réparer votre produit uniquement par du personnel spécialisé qualifié et uniquement avec des pièces de rechange originales.** La sécurité du produit est ainsi assurée.

En cas de questions, veuillez vous adresser à notre service clientèle technique.



WAARSCHUWING Lees alle veiligheidsvoorschriften en instructies. Het niet naleven van de veiligheidsvoorschriften en instructies kan een elektrische schok, brand en/of ernstig letsel veroorzaken.

Deze veiligheidsvoorschriften horen bij het product. Lees alle veiligheidsvoorschriften zorgvuldig door en bewaar die om op een later tijdstip nogmaals te kunnen nalezen. Geef de veiligheidsvoorschriften ook door aan derden, om een veilige omgang met het product te garanderen. De garantie vervalt bij schade die door het niet naleven van de meegeleverde documentatie wordt veroorzaakt. Voor vervolgschade (schade aan goederen of personen) die door onjuist gebruik of het niet naleven van de meegeleverde documentatie wordt veroorzaakt, zijn wij niet aansprakelijk!

1) Veiligheidsvoorschriften m.b.t. montage/onderhoud

- a) **Dit product is uitsluitend bedoeld voor particulier en intern gebruik door bedrijf en overheidsinstanties.**
- b) **Bevestig het product alleen op een voldoende stabiele ondergrond.** De montage mag alleen door deskundig personeel worden uitgevoerd.
- c) **Voor de montage moet de constructie van de ondergrond (stabiliteit en dikte) worden gecontroleerd.**
- d) **Let op dat de tafel stevig staat.**
- e) **Het draagvermogen van het product niet overschrijden.** Het toegestane draagvermogen vindt u op het typeplaatje en in de gebruikersinformatie.
- f) **Kies de diameter en diepte van de bevestigingsgaten zo, dat alle pluggen en schroeven goed en stevig kunnen worden gebruikt.** Gebruik alle bevestigingsschroeven.
- g) **Controleer vóór het boren van de bevestigingsgaten dat achter het bevestigingsoppervlak geen elektrische kabels, waterleidingen of dergelijke lopen.**
- h) **Controleer de schroefverbindingen van het gemonteerde product en de bevestiging op de ondergrond regelmatig.** De verbindingen zouden kunnen losraken door vaak op en neer bewegen.
- i) **Als een veilig gebruik niet meer mogelijk is, moet u het product buiten gebruik nemen en beschermen tegen abusievelijke ingebruikname.** Een veilig gebruik is niet meer gegarandeerd, wanneer het apparaat bijv. zichtbaar beschadigd is, niet meer correct functioneert, gedurende een langere periode werd opgeslagen of aan grote transportbelastingen werd blootgesteld.
- j) **Reinigingsinformatie:** Trek voor de reiniging de stekker uit het stopcontact. Gebruik geen bijtende of schurende middelen, maar alleen een vochtige doek voor de reiniging.

2) Elektrische veiligheid

- a) **De aansluitstekker van het product moet in het stopcontact passen.** De stekker mag op geen enkele wijze worden veranderd. Originele stekkers en passende stopcontacten verminderen het risico op een elektrische schok.
- b) **Het installeren en leggen van kabels moet volgens de elektrotechnische regels worden uitgevoerd.** Stroom- en gegevenskabels moeten met name tegen verdraaien, inklemmen en schuiven worden beveiligd.

- b) **Монтаж и проводку кабелей выполнять в соответствии с электротехническими правилами.** В частности следует защитить сетевой кабель и кабель передачи данных от перекручивания, сдавливания или надрезов.
- c) **Не использовать кабель не по назначению, например, для того, чтобы переносить, подвешивать продукт или тянуть его за штекер из розетки. Не допускать воздействия на кабель жары, масла, острых краев или движущихся частей прибора.** Поврежденные или спутавшиеся кабели повышают риск удара электрического тока.
- d) **Перед выполнением технического обслуживания прибора следует убедиться, что штекер вытасен из розетки.** Это мероприятие снижает риск удара электрическим током.

3) Безопасность лиц

- a) **Хранить продукт в недоступном для детей месте!** Продукт содержит мелкие детали, которые ребенок может проглотить, что может привести к удушью. Части упаковки (например, пленка, стиропор) могут быть опасны для детей. Опасность удушья! Части упаковки хранить в недоступном для детей месте.
- b) **Следить за тем, чтобы в рабочей зоне установленного продукта не было никаких предметов.** Опасность столкновения!
- c) **По причинам техники безопасности и допуска запрещается самовольное изменение конструкции и /или продукта.** Опасность получения увечий!

4) Сервисное обслуживание

- a) **Во избежание опасности неисправный сетевой кабель должен заменять только производитель, его сервисный представитель или аналогичный специалист.** Использовать только оригинальные запасные части Novus.
- b) **Техническое обслуживание продукта может выполнять только NOVUS или соответствующий специалист.**
- c) **Ремонтировать продукт разрешается только квалифицированному персоналу и только с помощью оригинальных запасных частей.** Благодаря этому обеспечивается, что сохраняется безопасность продукта.

Если у Вас остались вопросы, обратитесь, пожалуйста, в нашу техническую клиентскую службу.



ПРЕДУПРЕЖДЕНИЕ Прочтите все указания по технике безопасности и инструкции. Несоблюдение указаний по технике безопасности и инструкций может вызывать удар электрическим током, пожар и/или тяжелые травмы.

Эти указания по технике безопасности относятся к продукту. Внимательно прочтите все указания по технике безопасности и сохраните их в надежном месте для дальнейших консультаций. Передайте указания по технике безопасности также и третьим лицам, чтобы обеспечить безопасное обращение с продуктом. При повреждениях, которые вызываются несоблюдением прилагаемой документации, гарантийные притязания утрачиваются. За косвенный ущерб (имущественный и/или личный ущерб), вызванный ненадлежащей эксплуатацией или несоблюдением прилагаемой документации, мы ответственности не несем!

1) Указания по технике безопасности при монтаже/техническом обслуживании

- a) **Продукт предназначен исключительно для частного и внутреннего использования коммерческими и ведомственными пользователями.**
- b) **Крепить продукт только на достаточно стабильном основании.** Монтаж должны выполнять только специалисты.
- c) **Перед монтажом следует проверить параметры основания (стабильность и толщину).**
- d) **Следить за достаточной устойчивостью стола.**
- e) **Не превышать грузоподъемность, указанную для продукта.** Допустимая грузоподъемность указана на заводской табличке и в информации для пользователя.
- f) **Диаметр и глубина крепежных отверстий должны выбираться так, чтобы можно было безупречно и прочно вставить все дюбели и винты.** Использовать все крепежные винты.
- g) **Перед сверлением крепежных отверстий обеспечить, что за крепежной поверхностью не проходят электрические кабели, водопроводы или подобные системы.**
- h) **Регулярно проверять резьбовые соединения установленного продукта и крепление на основании.** За счет частого возвратно-поступательного движения соединения могут ослабнуть.
- i) **Если безопасная работа больше не возможна, вывести продукт из эксплуатации и защитить его от несанкционированного использования.** Безопасная работа больше не обеспечена, если прибор имеет, например, видимые повреждения, больше не работает надлежащим образом, хранился в течение длительного времени, был подвержен существенным нагрузкам при транспортировке.
- j) **Указание по очистке:** Перед очисткой вытащить штекер из сети. Не использовать для очистки едкие, трущие средства, только влажную тряпку.

2) Электрическая безопасность

- a) **Соединительный штекер продукта должен подходить к розетке.** Штекер ни в коем случае нельзя изменять. Неизменные штекеры и подходящие розетки снижают риск удара электрическим током.

- c) **Gebruik het snoer niet voor andere doeleinden, zoals het dragen of ophangen van het product of om de stekker uit het stopcontact te trekken. Houd het snoer uit de buurt van hitte, olie, scherpe randen of bewegende apparaatdelen.** Beschadigde of verwarde kabels verhogen het risico op een elektrische schok.
- d) **Voordat onderhoudswerkzaamheden aan het apparaat worden uitgevoerd, moet gegarandeerd zijn dat de stekker uit het stopcontact is getrokken.** Deze maatregel verkleint het risico van een elektrische schok.

3) Veiligheid van personen

- a) **Houd het product buiten bereik van kinderen!** Het bevat kleine onderdelen die ingeslikt kunnen worden en de verstikkingsdood tot gevolg kunnen hebben. Verpakkingsmateriaal (folie, piepschuim) kan gevaarlijk zijn voor kinderen. Verstikkingsgevaar! Houd verpakkingsmateriaal uit de buurt van kinderen.
- b) **Let erop dat de werkruimte van het gemonteerde product leeg is.** Gevaar voor botsingen!
- c) **Om veiligheids- en vergunningsredenen is het verboden om het product te veranderen.** Letselgevaar!

4) Service

- a) **Om risico's te vermijden mogen defecte netkabels alleen door de producent, zijn servicedealer of een vergelijkbare vakman worden vervangen.** Gebruik uitsluitend originele Novus-onderdelen.
- b) **Het onderhoud van het product mag alleen door NOVUS of door een passend geschoolde vakman worden uitgevoerd.**
- c) **Laat het product alleen door gekwalificeerd vakpersoneel en alleen met originele onderdelen repareren.** Hierdoor wordt gegarandeerd dat de veiligheid van het product gehandhaafd blijft.

Mocht u nog vragen hebben, neem dan a.u.b. contact op met onze technische klantenservice.

I Traduzione delle avvertenze relative alla sicurezza originali



ATTENZIONE Leggete tutte le avvertenze e indicazioni relative alla sicurezza.

Il mancato rispetto delle avvertenze e indicazioni relative alla sicurezza potrebbe avere come conseguenza folgorazioni, incendi e/o gravi lesioni.

Le presenti avvertenze relative alla sicurezza fanno parte del prodotto. Leggete attentamente tutte le avvertenze sulla sicurezza e conservatele con cura in modo da poterle consultare anche in futuro. Inoltrate le avvertenze sulla sicurezza a terzi ai fini di garantire un sicuro trattamento del prodotto. In caso di danni riconducibili al mancato rispetto della presente documentazione, si estingue il diritto alla garanzia. Decliniamo ogni responsabilità per danni conseguenti (danni a cose e/o persone) che sono stati provocati da un utilizzo inadeguato o dal mancato rispetto della documentazione qui allegata!

1) Avvertenze relative alla sicurezza nelle operazioni di montaggio/manutenzione

- a) **Il prodotto è predisposto esclusivamente per l'uso privato e in ambienti interni da parte di aziende commerciali o industriali e di autorità.**
- b) **Fissate il prodotto solo su una base sufficientemente stabile.** Il montaggio deve venire effettuato esclusivamente da persone esperte.
- c) **Prima del montaggio si devono controllare le condizioni della base (stabilità e spessore).**
- d) **Badate che il tavolo sia sufficientemente stabile.**
- e) **Non superate la portata indicata per il prodotto.** La portata consentita è indicata sulla targhetta di modello e nelle informazioni per l'utente.
- f) **Il diametro e la profondità dei fori di fissaggio devono venire scelti in modo tale che tutti i tasselli e le viti possano venire inseriti liberamente e calzino perfettamente.** Utilizzate tutte le viti di fissaggio.
- g) **Prima di effettuare i fori di fissaggio provvedete a garantire che dietro la superficie di fissaggio non si trovino cavi elettrici, tubazioni dell'acqua o simili impianti.**
- h) **Controllate periodicamente i raccordi a vite del prodotto montato e del fissaggio sulla base.** Per via dei frequenti movimenti i collegamenti potrebbero allentarsi.
- i) **Se non è più possibile un utilizzo sicuro dell'apparecchio, disattivatelo e proteggerelo in modo da impedire un'accensione accidentale.** L'utilizzo sicuro non è più garantito se l'apparecchio ad esempio presenta danni visibili, non funziona più correttamente, è rimasto inutilizzato per un periodo di tempo prolungato o è stato esposto a notevoli sollecitazioni durante il trasporto.
- j) **Avvertenza per la pulizia:** prima di pulire l'apparecchio staccate la spina. Per pulire non utilizzate prodotti corrosivi o abrasivi, bensì semplicemente un panno bagnato.

2) Sicurezza elettrica

- a) **La spina di collegamento del prodotto alla rete deve essere adatta alla presa.** In nessun caso è consentito modificare la spina. Spine non modificate e prese adeguate riducono il rischio di scosse elettriche.

RO Traducerea indicațiilor de securitate generale originale

- c) **Nu folosiți cablul de alimentare în alte scopuri decât cel prevăzut, de exemplu pentru a transporta produsul, pentru a-l agăța, sau pentru a trage ștecherul din priză. Țineți cablul departe de căldură, ulei, muchii tăioase, sau de componente ale aparatului aflate în mișcare.** Cablurile deteriorate sau încurcate cresc riscul de electrocutare.
- d) **Înainte de a se efectua operații de întreținere la aparat, se va asigura că ștecherul este scos din priză.** Această măsură reduce riscul producerii unei electrocutări.

3) Securitatea persoanelor

- a) **A nu se lăsa la îndemâna copiilor!** Produsul conține componente mici, care se pot înghițiși pot duce la asfixiere. Părți ale ambalajului (de ex. folii, stiropor) pot fi periculoase pentru copii. Pericol de asfixiere! A nu se lăsa părți ale ambalajului la îndemâna copiilor.
- b) **Aveți grijă ca în camera de lucru, unde este montat aparatul, să nu mai fie alte obiecte.** Pericol de coliziune!
- c) **Din motive de siguranță și autorizare de funcționare, nu este permisă adaptarea și/sau modificarea produsului pe cont propriu.** Există pericol de accidentare!

4) Service

- a) **Pentru evitarea pericolelor, cablurile de rețea defecte vor fi înlocuite doar de producător, de centrul său agreat de service sau un specialist cu o pregătire corespunzătoare.** Se vor utiliza numai piese de schimb Novus originale.
- b) **Întreținerea produsului poate fi efectuată numai de NOVUS sau de către personal de specialitate.**
- c) **În cazul deteriorării, solicitați repararea produsul doar de către personal calificat de specialitate, folosind piese de schimb originale.** Astfel se asigură menținerea siguranței produsului.

În cazul în care mai aveți întrebări, vă rugăm să vă adresați serviciului nostru tehnic de relații cu clienții.



AVERTIZARE Citiți toate indicațiile de securitate și instrucțiunile. Neglijarea respectării indicațiilor de securitate și a instrucțiunilor poate produce electrocutări, incendii și/sau răni grave.

Indicațiile de securitate sunt specifice produsului. Citiți cu atenție toate indicațiile de securitate și păstrați-le cu grijă pentru a le putea citi ulterior. Transmiteți indicațiile de securitate terților, pentru a asigura o manevră sigură a produsului. În cazul daunelor produse de nerespectarea documentației alăturate, se pierde garanția. Nu ne asumăm nici o răspundere pentru daune în consecință (daune materiale și/sau accidentări ale persoanelor), cauzate de manipularea necorespunzătoare sau de nerespectarea documentației alăturate!

1) Indicații de securitate pentru montare/întreținere

- a) **Produsul este destinat exclusiv pentru uzul privat și intern al utilizatorilor profesioniști și al autorităților.**
- b) **Fixați produsul numai pe o bază suficient de stabilă.** Montarea se va realiza numai de persoane de specialitate.
- c) **Înainte de montare se va verifica structura suprafeței de bază (stabilitate și grosime).**
- d) **Verificați buna stabilitate a mesei.**
- e) **Nu depășiți capacitatea portantă indicată pentru produs.** Capacitatea portantă admisibilă este indicată pe plăcuța indicatoare și în informațiile pentru utilizator.
- f) **Diametrul și adâncimea găurilor de fixare se aleg astfel, încât toate diblurile și șuruburile să poată fi plasate sigur și ireproșabil.** Utilizați toate șuruburile de fixare.
- g) **Înainte de practicarea găurilor de fixare asigurați-vă, că în spatele suprafeței de fixare nu se află cabluri electrice, conducte de apă sau alte sisteme similare.**
- h) **Verificați cu regularitate îmbinările cu șuruburi ale produsului montat și fixarea pe suprafața suport.** Prin mișcări repetate într-un sens sau altul se pot slăbi îmbinările.
- i) **Dacă nu mai este posibilă o funcționare sigură, scoateți produsul din funcțiune și protejați-l împotriva unei utilizări accidentale.** Funcționarea sigură nu mai este garantată dacă aparatul prezintă daune vizibile, nu mai funcționează corect, a fost depozitat un timp mai îndelungat, a fost expus unor solicitări considerabile în timpul transportului.
- j) **Indicații de curățare:** Înainte de curățare se scoate ștecherul din priză. Pentru curățare nu utilizați materiale corozive sau abrazive, ci numai o lavetă umedă.

2) Securitate electrică

- a) **Ștecherul produsului trebuie să fie compatibil cu priza. În nici un caz nu se va modifica ștecherul.** Ștecherul original și priza adecvată diminuează riscul unei electrocutări.
- b) **Instalarea și pozarea conductorilor trebuie să corespundă regulilor electrotehnicii.** În special se vor proteja împotriva răsucirii, strivirii sau forfecării conductorii de rețea și de transmisie a datelor.

- b) **L'installazione e la posa di cavi devono venire effettuate in conformità alle regole dell'elettronica.** In particolare i cavi di rete e di trasmissione dati devono venire protetti dalla torsione, dallo schiacciamento e dalla troncatura.
- c) **Non utilizzate il cavo per scopi diversi da quello per cui esso è previsto, ad esempio per trasportare il prodotto, per appenderlo oppure per estrarre la spina dalla presa di corrente. Tenete il cavo lontano da fonti di calore, olio, spigoli taglienti o parti dell'apparecchio mobili.** In caso di cavi danneggiati o aggrovigliati aumenta il pericolo di folgorazione.
- d) **Prima di effettuare interventi di manutenzione sull'apparecchio si deve controllare che la spina sia staccata dalla presa.** Questo provvedimento riduce il rischio di folgorazione.

3) Sicurezza delle persone

- a) **Tenete il prodotto lontano dalla portata dei bambini!** Il prodotto contiene pezzi di piccole dimensioni che potrebbero venire ingeriti e provocare soffocamento. I resti dell'imballo (per es. pellicole, polistirolo) potrebbero essere pericolosi per i bambini. Pericolo di soffocamento! Tenere lontano i componenti dell'imballo dalla portata dei bambini.
- b) **Badate che la zona di lavoro del prodotto montato sia priva di oggetti.** Pericolo di collisione!
- c) **Per ragioni legate alla sicurezza e all'omologazione non è consentito trasformare e/o modificare il prodotto di propria iniziativa.** Vi è pericolo di lesione!

4) Assistenza

- a) **Ai fini di evitare pericoli, fate sostituire eventuali cavi di rete difettosi esclusivamente dal costruttore, dal suo rappresentante per l'assistenza clienti o da un esperto in materia.** Utilizzate solo pezzi di ricambio originali della Novus.
- b) **La manutenzione del prodotto deve venire effettuata solo dalla NOVUS o da un esperto in materia.**
- c) **Fate riparare il Vostro prodotto solo da personale qualificato e solo con pezzi di ricambio originali.** In tal modo si garantisce che la sicurezza del prodotto venga preservata.

In caso abbiate ancora domande siete pregati di rivolgerVi al nostro servizio per l'assistenza tecnica.

Traducción de las indicaciones generales de seguridad originales



ADVERTENCIA Lea todas las instrucciones e indicaciones de seguridad. La negligencia en el cumplimiento de las instrucciones e indicaciones de seguridad puede provocar descargas eléctricas, incendios y/o lesiones personales graves.

Estas indicaciones de seguridad forman parte del producto. Lea detenidamente todas las indicaciones de seguridad y guárdelas bien para poder volver a consultarlas. Entregue las indicaciones de seguridad también a terceros para garantizar una manipulación segura del producto. En caso de daños y perjuicios provocados por la inobservancia de la documentación adjunta, se extinguirá cualquier derecho de garantía. ¡No nos responsabilizaremos por daños (materiales y/o personales) resultantes de una manipulación inadecuada o de la inobservancia de la documentación adjunta!

1) Indicaciones de seguridad para el montaje/mantenimiento

- a) **El producto está previsto exclusivamente para el uso privado e interno de usuarios industriales y administrativos.**
- b) **Sujete el producto únicamente sobre una base de suficiente estabilidad.** El montaje sólo será realizado por personas debidamente cualificadas.
- c) **Antes del montaje se examinará el estado del fondo (estabilidad y grosor).**
- d) **Asegúrese de que la mesa disponga de suficiente firmeza.**
- e) **No exceda la capacidad de carga indicada del producto.** La capacidad de carga admisible la encontrará en la placa de especificaciones y en la información al usuario.
- f) **Diámetro y profundidad de los agujeros de fijación se elegirán de forma que todos los tacos y tornillos puedan introducirse con la debida precisión y firmeza.** Utilice todos los tornillos de fijación.
- g) **Asegúrese, antes de hacer los agujeros de fijación, de que detrás de la superficie de soporte no se hallen cables eléctricos, ni tuberías de agua o sistemas similares.**
- h) **Compruebe periódicamente las uniones de rosca del producto montado y de la sujeción en la base.** Moviéndolo con frecuencia de un lado al otro, las uniones se pueden soltar.
- i) **Si ya no fuera posible un servicio seguro, desconecte el producto y prevenga un uso no intencionado.** El servicio seguro ya no estará garantizado una vez que el aparato presente, p. ej., desperfectos visibles, ya no funcione debidamente, haya sido almacenado durante un período prolongado, haya sido sometido a considerables esfuerzos de transporte.
- j) **Indicaciones de limpieza:** Desenchúfese el cable de alimentación antes de la limpieza. No utilice agentes cáusticos, abrasivos, sino sólo un paño húmedo para la limpieza.

2) Seguridad eléctrica

- a) **La clavija de conexión del producto deberá ser apropiada para la caja de enchufe.** Queda prohibida cualquier modificación de la clavija. El uso de clavijas no modificadas y apropiadas reduce el riesgo de una descarga eléctrica.
- b) **La instalación y el tendido de cables tendrá lugar conforme a las normas electrotécnicas.** Se asegurarán, en particular, los cables de alimentación y de datos contra el retorcimiento, aplastamiento o cizallamiento.

Превод на оригиналните указания за безопасност

- b) **Инсталацията и прокарването на проводници трябва да се извърши в съответствие с електротехническите правила.** Особено мрежовите кабели и проводниците за датен трансфер трябва да бъдат защитени срещу усукване както и срещу смачкване или срещу приклещване.
- c) **Не използвайте кабела за други цели не по предназначението му, например за носене на продукта, за окачването му или за изтегляне на щепсела от контакта. Дръжте кабела надалеч от горещина, масло, остри ръбове или движещи се части на уреда.** Повредените или усукани кабели увеличават риска от електрически удар.
- d) **Пред изпълнение на техническото обслужване на прибора следва да се уверите, че щекерът е изваден от розетки.** Това мероприятие намалява риска от електрически удар.

3) Безопасност на хора

- a) **Продуктът не трябва да попада в ръцете на деца!** Продуктът съдържа малки части, които могат да бъдат погълнати и да доведат до задушаване. Части от опаковката (напр. фолия, стиропор) могат да бъдат опасни за децата. Опасност от задушаване! Дръжте частите от опаковката недостъпни за деца.
- b) **Уверете се, че в работното пространство на монтирания продукт няма други предмети.** Опасност от сблъскване!
- c) **По причини на безопасността и лицензирането, самоволната реконструкция и/или модификацията на продукта не са разрешени.** Съществува опасност от нараняване!

4) Сервиз

- a) **За избягването на опасности, дефектните проводници трябва да бъдат заменени само от производителя, неговия сервизен представител или подobaващо квалифицирано лице.** Употребявайте само Novus резервни части.
- b) **Поддръжката на продукта трябва да бъде предприета само от NOVUS или от един съответен специалист.**
- c) **Давайте вашия продукт за поправка само на квалифицирани специалисти и само с оригинални резервни части.** С това се осигурява запазването на сигурността на продукта.

Ако имате още въпроси, обърнете се към нашето техническо обслужване на клиентите.



ПРЕДУПРЕЖДЕНИЕ Прочетете всички указания и разпоредби за безопасност.

Пропуски при спазването на условията и упътванията за безопасност могат да предизвикат електрически удар, пожар и/или тежки наранявания.

Тези указания за безопасност са част от продукта. Прочетете внимателно всички указания за безопасност и ги запазете грижливо за справка. Предайте указанията за безопасност и на трети лица, за да осигурите безопасната манипулация с продукта. Гаранционните права се губят за щети, които са произлезли в следствие несъблюдаването на приложената документация. Ние не поемаме никаква гаранционна отговорност за последствени щети (материални и/или персонални щети), които са причинени от некомпетентна манипулация или неспазване на приложената документация!

1) Указания за безопасност при монтаж/поддръжка

- a) **Продуктът е предназначен за изключително личното и вътрешно предприятно ползване от промишлени и ведомствени ползватели.**
- b) **Закрепете продукта само на една достатъчно стабилна основа.** Монтажът трябва да бъде извършен само от квалифицирани лица
- c) **Преи монтажа трябва да бъде проверено състоянието на основата (стабилност и дебелина).**
- d) **Внимавайте за достатъчна устойчивост на масата.**
- e) **Не превишавайте зададената за продукта товаремкост.** Допустимата товаремкост ще намерите на табелката с типа и на информацията за потребителя.
- f) **Диаметърът и дълбочината на закрепителните отвори трябва да бъдат така избрани, че всички дюбели и винтове да могат да бъдат поставени безупречно и здраво.** Употребете всички закрепващи винтове.
- g) **Убедете се преди пробиване на закрепителните отвори, че зад закрепителната повърхност не се намират електрически кабели, водопроводи или други подобни системи.**
- h) **Проверявайте редовно винтовите съединения на монтирания продукт и закрепването му на основата.** При честите движения напред и назад, съединенията могат да се разхлабят.
- i) **Когато безопасното действие не е повече възможно, спрете продукта и го осигурете срещу неволно ползване.** Безопасното действие не е повече осигурено, когато напр. уредът има видими щети, вечене функционира правилно, бил е складиран в продължение на по-дълго време или подложен на значителни транспортни натоварвания.
- j) **Указание за почистването:** Преди почистване изтеглете мрежовия щепсел. За почистване не ползвайте никакви разяждащи и жулещи средства, а само една влажна кърпа.

2) Електробезопасност

- a) **Свързочният щепсел на продукта трябва да пасва в контакта. Щепселът не трябва да бъде по никакъв начин променян.** Непроменените щепсели и пасващите контакти намаляват риска от електрически удар.

- c) **No utilice el cable para fines impropios, como, por ejemplo, para llevar o colgar el producto o para extraer la clavija de la caja de enchufe. Mantenga el cable alejado de las fuentes de calor, aceite, bordes afilados y piezas móviles.** Si el cable está dañado o enredado, el riesgo de una descarga eléctrica aumenta.
- d) **Antes de realizar trabajos de mantenimiento en el aparato, asegúrese de que la clavija esté desenchufada de la caja de enchufe.** Esta medida reduce el riesgo de una descarga eléctrica.

3) Seguridad personal

- a) **¡El producto ha de mantenerse fuera del alcance de niños!** El producto contiene piezas pequeñas que pueden tragarse y provocar asfixia. Partes del embalaje (p. ej., láminas, poliestireno) pueden ser peligrosas para niños. ¡Peligro de asfixia! Manténganse alejadas de niños las piezas de embalajes.
- b) **Cuidese de que el lugar de servicio del producto montado esté libre de objetos.** ¡Peligro de colisión!
- c) **Por motivos de seguridad y de autorización, está prohibida la remodelación y/o alteración arbitraria del producto.** ¡Peligro de lesión!

4) Reparación

- a) **Para evitar riesgos, los cables de alimentación defectuosos sólo serán repuestos por el fabricante, su representante de servicio técnico o personal de cualificación equivalente.** Utilícense únicamente piezas de recambio originales de Novus.
- b) **El mantenimiento del producto sólo podrá ser llevado a cabo por NOVUS o por un profesional debidamente cualificado.**
- c) **Encargue la reparación de su producto sólo al personal técnico cualificado, utilizando únicamente piezas de repuesto originales.** De esta forma, se conseguirá que la seguridad del producto permanezca inalterada.

En caso de cualquier duda, diríjase, por favor, a nuestro Servicio Técnico.



AVISO Leia todas as indicações e instruções de segurança. O não cumprimento das indicações e instruções de segurança pode provocar choques eléctricos, incêndios e/ou ferimentos graves.

Estas instruções de segurança fazem parte do produto. Leia atentamente todas as instruções de segurança e guarde-as para as poder consultar sempre que seja preciso. Disponibilize as instruções de segurança também a terceiros para assegurar a utilização correcta do produto. Quaisquer danos que resultem do incumprimento do conteúdo da documentação anexada implicam a anulação da garantia. Não assumimos qualquer responsabilidade por danos subsequentes (danos materiais e/ou pessoais) causados pelo manuseamento incorrecto ou pelo incumprimento do conteúdo da documentação anexada!

1) Instruções de segurança referentes à montagem/manutenção

- a) **O produto destina-se exclusivamente ao uso privado e interno por parte de utilizadores comerciais ou pertencentes a entidades públicas.**
- b) **Fixe sempre o produto a uma base suficientemente resistente.** A montagem tem de ser realizada exclusivamente por pessoal profissional na matéria.
- c) **Antes de realizar a montagem é necessário verificar quais são as características da base (solidez e espessura).**
- d) **Assegure-se de que a mesa é suficientemente firme.**
- e) **Não exceda a capacidade de carga especificada para o produto.** A capacidade de carga permitida encontra-se especificada na chapa de características e nas informações para o utilizador.
- f) **O diâmetro e a profundidade dos furos de fixação têm de ser definidos de forma a que todas as buchas e parafusos possam ser inseridos/enroscados correctamente e com firmeza.** Use todos os parafusos de fixação.
- g) **Antes de fazer os furos de fixação, assegure-se de que não existem cabos eléctricos, canos de água ou outras condutas semelhantes ocultos sob os pontos onde se pretende proceder à fixação.**
- h) **Verifique regularmente as uniões aparafusadas do produto depois de montado e a fixação à base.** Os movimentos de um lado para o outro podem fazer desaparafusar os pontos de fixação.
- i) **Quando deixar de ser possível garantir a operação segura, pare de utilizar o produto e tome as necessárias providências para que outras pessoas também não o possam utilizar inadvertidamente.** O funcionamento do produto deixará de ser considerado seguro quando o aparelho apresentar, por ex., danos visíveis, deixar de funcionar correctamente, tiver sido armazenado por um período longo ou tiver sido sujeito a esforços consideráveis durante o transporte.
- j) **Indicação referente à limpeza:** antes de proceder à limpeza, tire a ficha da tomada de corrente. Não use produtos cáusticos nem abrasivos, limpe o produto apenas um pano húmido.

- d) **Před údržbou přístroje se přesvědčte, zda je zástrčka vytažena ze zásuvky.** Toto opatření snižuje riziko úrazu elektrickým proudem.

3) Bezpečnost osob

- a) **Výrobek nepatří do rukou dětí!** Výrobek obsahuje malé díly, které by mohly spolknout a tak se udusit. Části obalu (např. fólie, styropor) mohou být nebezpečné pro děti. Nebezpečí udušení! Části obalu udržujte mimo dosah dětí.
- b) **Dbejte, aby e v pracovním prostoru montovaného výrobku nenacházely nějaké předměty.** Nebezpečí kolize!
- c) **Z bezpečnostních důvodů a kvůli schválení nejsou dovoleny svévolné přestavby a/nebo změny výrobku.** Hrozí nebezpečí poranění!

4) Servis

- a) **K zamezení nebezpečí mohou být vadná síťová vedení vyměňována jen výrobcem, jeho servisním technikem nebo rovnocenným odborníkem.** Používat jen originální náhradní díly Novus.
- b) **Údržbu výrobku může provádět jen společnost NOVUS nebo příslušný odborník.**
- c) **Výrobek nechte opravovat jen kvalifikovaným odborným personálem a za použití originálních náhradních dílů.** Tím je zajištěno zachování bezpečnosti výrobku.

Budete-li mít nějaké dotazy, obraťte se prosím na náš technický servis.



VÝSTRAHA Přečtěte si všechny bezpečnostní pokyny a instrukce. Nedodržování bezpečnostních pokynů a instrukcí může mít za následek úraz elektrickým proudem, požár a/nebo těžká poranění.

Tyto bezpečnostní pokyny patří k výrobku. Pozorně si přečtěte všechny bezpečnostní pokyny a pečlivě je uschovejte k pozdějšímu použití. Bezpečnostní pokyny předejte třetímu, aby bylo zajištěno bezpečné zacházení s výrobkem. Nárok na záruku zaniká u škod, které byly způsobeny nedodržováním přiložené dokumentace. Neručíme za následné škody (věcné škody a/nebo poranění osob), které byly způsobeny neodbornou manipulací nebo nedodržováním přiložené dokumentace!

1) Bezpečnostní pokyny k montáži/údržbě

- Výrobek je výhradně určen pro soukromé a interní použití živnostníků a úředníků.**
- Výrobek upevněte jen na dostatečně stabilní podklad.** Montáž mohou provádět jen odborníci.
- Před montáží zkontrolujte vlastnosti podkladu (stabilitu a tloušťku).**
- Dbejte na dostatečnou stabilitu stolu.**
- Nepřekračujte nosnost daného výrobku.** Přípustnou nosnost najdete na typovém štítku a v informacích pro uživatele.
- Průměr a hloubku upevňovacích otvorů vyberte tak, aby mohly být všechny hmoždinky a šrouby perfektně a pevně usazeny.** Použijte všechny upevňovací šrouby.
- Před vrtáním upevňovacích otvorů se přesvědčte, zda se za plochou k upevnění nenachází elektrické kabely, vodovodní potrubí nebo podobné systémy.**
- Pravidelně kontrolujte šroubové spoje namontovaného výrobku a upevnění k podkladu.** Častým pohybem sem a tam by se mohly spoje uvolnit.
- Není-li již možný bezpečný provoz, výrobek nepoužívejte a zajistěte jej proti neúmyslnému používání.** Bezpečný provoz není již zaručen, pokud přístroj vykazuje např. viditelná poškození, jestliže správně nefunguje, bude-li po delší dobu skladován, pokud byl vystaven značnému zatížení při přepravě.
- Pokyny k čištění:** Před čištěním vytáhněte síťovou zástrčku. K čištění nepoužívejte leptavé, odírající čisticí prostředky, ale jen vlhkou utěrku.

2) Elektrická bezpečnost

- Připojovací zástrčka výrobku se musí shodovat se zásuvkou. Zástrčka nesmí být v žádném případě měněna.** Zástrčky, u kterých nebyly provedeny žádné změny, a vhodné zásuvky snižují riziko úrazu elektrickým proudem.
- Instalaci a pokládání vedení provádět podle elektrotechnických ustanovení.** Zejména síťová a datová vedení je třeba zajistit proti překroucení i rozdrčení nebo uskřípnutí.
- Kabel nepoužívejte k jinému účelu, například k nošení výrobku, zavěšení nebo k vytahování zástrčky ze zásuvky. Kabel nesmí být vystaven horku, oleji, ostrým hranám a musí být vzdálen od pohybujících se dílů přístroje.** Poškozené nebo zamotané kabely zvyšují riziko úrazu elektrickým proudem.

2) Segurança eléctrica

- A ficha de ligação do produto tem de ser compatível com a tomada. A ficha não pode ser modificada em circunstância alguma.** O risco de choque eléctrico é menor quando as fichas não são modificadas e quando as tomadas são compatíveis.
- A instalação e colocação dos cabos tem de ser realizada em conformidade com as boas práticas da electrotecnia.** Os cabos de rede e as linhas de dados têm de ser protegidos contra torção e esmagamento ou cisalhamento.
- Não use o cabo, por exemplo, para transportar ou suspender o produto, nem para retirar a ficha da tomada. Mantenha o cabo afastado de fontes de calor, de óleo, arestas cortantes ou partes rotativas de aparelhos ou dispositivos.** Os cabos danificados ou enrolados aumentam o risco de choque eléctrico.
- Antes de realizar trabalhos de manutenção no aparelho é preciso assegurar-se de que a ficha já se encontra retirada da tomada.** Esta medida reduz o risco de sofrer um choque eléctrico.

3) Segurança de pessoas

- O produto não pode ficar ao alcance de crianças!** O produto contém peças pequenas, que podem ser engolidas e sufocar a criança. As partes constituintes da embalagem (por ex., filme plástico, esferovite) podem ser perigosas para as crianças. Perigo de asfixia! Manter as partes constituintes da embalagem fora do alcance das crianças.
- Assegure-se de que a sala de trabalho do produto depois de montado não se encontra obstruída com outros objectos.** Perigo de colisão!
- Por motivos de segurança e homologação, são proibidas quaisquer transformações e/ou modificações do produto.** Existe perigo de ferimento!

4) Serviço de assistência

- Para evitar criar situações de perigo, os cabos de alimentação eléctrica inutilizados só podem ser substituídos pelo fabricante, pelo seu representante de assistência técnica ou por outro profissional equiparável.** Use exclusivamente peças de substituição de origem da Novus.
- A manutenção do produto só pode ser realizada pela NOVUS ou por um profissional na matéria.**
- Peça somente a pessoal especializado devidamente qualificado para reparar o seu produto, e sempre com peças de substituição de origem.** Assim, ficará garantida a preservação da segurança do produto.

Se ainda tiver qualquer dúvida que queira esclarecer, contacte o nosso serviço de assistência técnica.

Tłumaczenie oryginalnych wskazówek dotyczących bezpieczeństwa



UWAGA Należy przeczytać wszystkie przepisy bezpieczeństwa i instrukcje. Niestosowanie się do przepisów bezpieczeństwa i instrukcji może spowodować porażenie prądem elektrycznym, pożar i/lub ciężkie obrażenia ciała.

Niniejsze wskazówki dotyczące bezpieczeństwa są częścią składową produktu. Należy dokładnie zapoznać się ze wszystkimi wskazówkami dotyczącymi bezpieczeństwa i przechowywać je w bezpiecznym miejscu do przyszłego wykorzystania. Wskazówki przekazać także osobom trzecim, aby zapewnić prawidłową pracę z użyciem produktu. W razie uszkodzeń wynikających z nieprzestrzegania dołączonej dokumentacji wygasają wszelkie prawa gwarancyjne. Producent nie ponosi odpowiedzialności za szkody następne (rzeczowe i/lub osobowe), wynikające z nieprawidłowej obsługi i nieprzestrzegania dołączonej dokumentacji!

1) Wskazówki dotyczące bezpieczeństwa montażu/konserwacji

- a) **Produkt jest przeznaczony wyłącznie do prywatnego i wewnętrznego użytku użytkowników specjalistycznych i urzędowych.**
- b) **Przymocować produkt do wystarczająco stabilnego podłoża.** Montaż może zostać przeprowadzony wyłącznie przez wykwalifikowane osoby.
- c) **Przed montażem sprawdzić właściwości podłoża (stabilność i grubość).**
- d) **Zwrócić uwagę na wystarczającą stateczność i wytrzymałość stołu.**
- e) **Nie przekraczać wartości udźwigu podanego dla produktu.** Dopuszczalny udźwig został podany na tabliczce znamionowej i w informacjach dla użytkownika.
- f) **Średnicę i głębokość otworów mocujących należy dobrać w taki sposób, aby możliwe było bezproblemowe i prawidłowe włożenie wszystkich kołków i śrub.** Użyć wszystkich śrub mocujących.
- g) **Przed wywierceniem otworów mocujących upewnić się, że za powierzchnią mocowania nie znajdują się żadne przewody elektryczne, wodociągowe ani podobne systemy.**
- h) **Regularnie sprawdzać połączenia śrubowe zamontowanego produktu i mocowania na podłożu.** Częste poruszanie może doprowadzić do poluzowania połączeń.
- i) **Jeżeli nie można zapewnić bezpiecznej eksploatacji, wyłączyć produkt i zabezpieczyć go przed przypadkowym użyciem.** Bezpieczna eksploatacja nie jest zapewniona, gdy urządzenie np. posiada widoczne uszkodzenia, nie działa prawidłowo, było przechowywane przez dłuższy okres czasu, zostało wystawione na działanie znacznych obciążeń transportowych.
- j) **Wskazówka dotycząca czyszczenia:** Przed przystąpieniem do czyszczenia odłączyć wtyczkę sieciową. Do czyszczenia nie używać żrących, szorujących środków, lecz jedynie wilgotnej szmatki.

2) Bezpieczeństwo elektryczne

- a) **Wtyczka przyłączeniowa produktu musi pasować do gniazda. W żaden sposób nie wolno modyfikować wtyczki.** Niemienione wtyczki i pasujące gniazda zmniejszają ryzyko porażenia prądem elektrycznym.
- b) **Instalacja i rozłożenie przewodów muszą być zgodne z przepisami elektrotechnicznymi.** W szczególności przewody sieciowe i danych należy zabezpieczyć przed przekręceniem oraz zgnieceniem i rozerwaniem.

Tłumaczenie oryginalnych wskazówek dotyczących bezpieczeństwa

- c) **Nie używać kabla niezgodnie z przeznaczeniem, np. do przenoszenia, zawieszania produktu lub wyciągania wtyczki z gniazda. Trzymać kabel z dala od wysokich temperatur, oleju, ostrych krawędzi lub poruszających się elementów urządzeń.** Uszkodzone lub zaplątane kable zwiększają ryzyko porażenia prądem elektrycznym.
- d) **Przed przystąpieniem do konserwacji urządzenia należy się upewnić, że wtyczka jest odłączona od gniazda zasilania.** Znacznie zmniejsza to ryzyko porażenia prądem elektrycznym.

3) Bezpieczeństwo osób

- a) **Trzymać produkt z dala od dzieci!** Produkt zawiera małe elementy, które mogą zostać połknięte i wywołać wymioty. Elementy opakowania (np. folie, styropian) mogą być szkodliwe dla dzieci. Ryzyko uduszenia! Elementy opakowania trzymać z dala od dzieci.
- b) **Zwracać uwagę na to, aby obszar roboczy zamontowanego produktu był wolny od innych przedmiotów.** Ryzyko kolizji!
- c) **Ze względów bezpieczeństwa i przepisów dopuszczających do użytku samowolne przebudowy i/lub zmiany produktu są zabronione.** Istnieje ryzyko odniesienia obrażeń!

4) Serwis

- a) **W celu uniknięcia zagrożeń uszkodzone przewody sieciowe mogą być wymieniane wyłącznie przez producenta, jego przedstawiciela serwisowego lub równorzędnych specjalistów.** Stosować wyłącznie oryginalne części zamienne firmy Novus.
- b) **Konserwacja produktu może być przeprowadzana wyłącznie przez firmę NOVUS lub odpowiedniego specjalistę.**
- c) **Naprawy produktu zlecać wyłącznie wykwalifikowanemu personelowi, stosując wyłącznie oryginalne części zamienne.** Pozwala to zapewnić zachowanie bezpieczeństwa produktu.

W razie pytań prosimy o kontakt z naszym działem technicznej obsługi klienta.